

セットアップ編

STEP-1

TelePort が手元に届いたら、まずはセットアップ（設置）をしましょう。



サービスご利用にあたり、まずはセットアップを行って頂く必要があります。なお、最初の設置・セットアップの場合は、別紙「クイックセットアップガイド(カラー折り込み)」をご覧ください。

① **TelePort** を設置しましょう

- 箱の中身を確認しましょう _____ 9
- 各部の名称と役割 _____ 10
- 設置しましょう _____ 14

② 会員情報の登録をしましょう _____ 19

③ サービスご利用の準備をしましょう

- バージョンアップをしましょう _____ 22
- チェックインテストをしましょう _____ 24



① TelePort を設置しましょう

箱の中身を確認しましょう

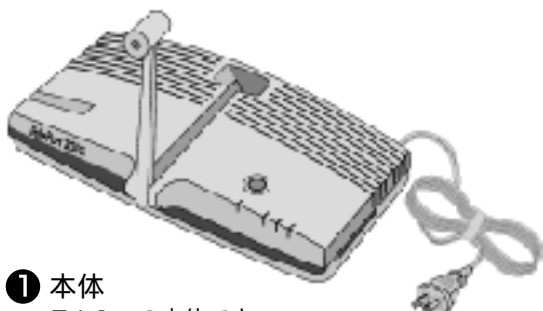

① 本体
TelePortの本体です。



② リモコンと単3電池 (2本)
TelePortの操作を行うためのリモコンです。
(単3電池2本を含む)



③ 回線ケーブル (白色)
TelePortを回線に接続するためのケーブル
です。(10m・ストレートタイプ・カテゴリ5 (8極8芯))



④ 映像用ケーブル (黄色)



⑤ 専用ヘッドセット
TelePort専用のヘッドセットです。
(ケーブル部: 3m)

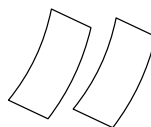

⑥ マジックテープ2枚

(別紙「取り付け例(ピンクの紙)」)



⑦ 取扱説明書
本書です。
クイックセットアップガイド(カラー折り込み)
マジックテープでの取り付け例(ピンクの紙)を含む。

本体各部

上面図

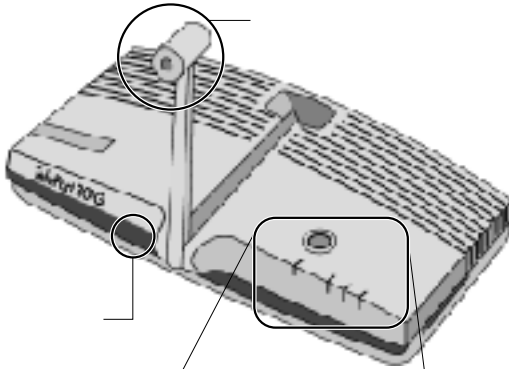

カメラ

TelePort用のカメラです。本体の電源を入れると同時に映ります。アーム部を起こして使います。



通信中は、テレビの電源がオフになっていてもカメラがセットされていると、ご自身の映像が相手側に映りますのでご注意ください。使い終わったら、必ず収納して下さい。

リモコン受光部

リモコンからの信号を受けるところです。リモコン操作は、テレビではなく、この部分に向けて行って下さい。

上面拡大図

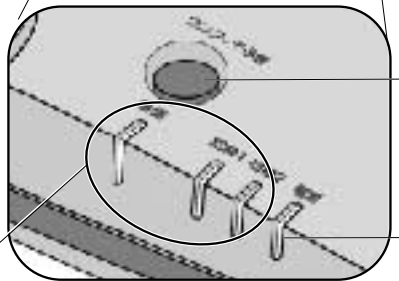

通信状態表示ランプ

通信状態をランプで表示します。
 着信 着信時に赤色で点滅します。
 回線1・2 通信中、緑色に点灯します。

ワンタッチ通信ボタン

リモコンなしで下記の操作ができます。
 登録しておいたサービスまたは短縮ダイヤルにチェックイン(接続)する。
 着信に応答する。
 通信中の回線をブレイク(切断)する。

(P.39「ワンタッチ通信ボタンを活用しよう」)

電源ランプ

本体の電源のオン/オフを表示します。
 オン 緑色 オフ オレンジ色

右側面図

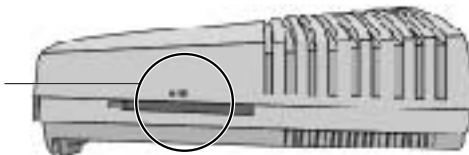

拡張機能スロット

拡張機能カードを挿入します。
 (P.50「拡張機能」)

左側面図

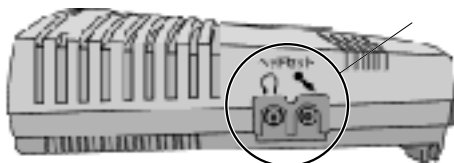

ヘッドセット差込口

TelePort専用のヘッドセットを接続します。

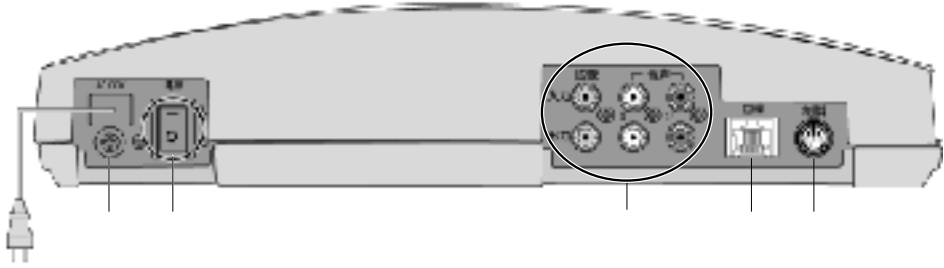

アース用端子

アースを接続する所です。
(66「用語集-アース」)

主電源

主電源の入/切を切り替えるスイッチです。
通常は「入」にしておきます。

外部入出力端子

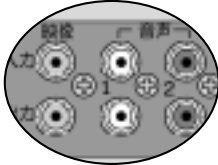

外部機器の映像・音声を入出力させる
時に使用する端子です。オプションの
スピーカーマイク(69「オプション
一覧」)などの外部機器を接続します。

TelePortとテレビを接続する「映像用
ケーブル(黄色)」は、「映像」の「出力」
端子につなぎます。

回線端子



回線ケーブル(白色)で、
TA(DSU)のS/T端子と
接続します。

制御用端子

オプションの可動式カメラ(69「オ
プション一覧」)などをつなぎます。

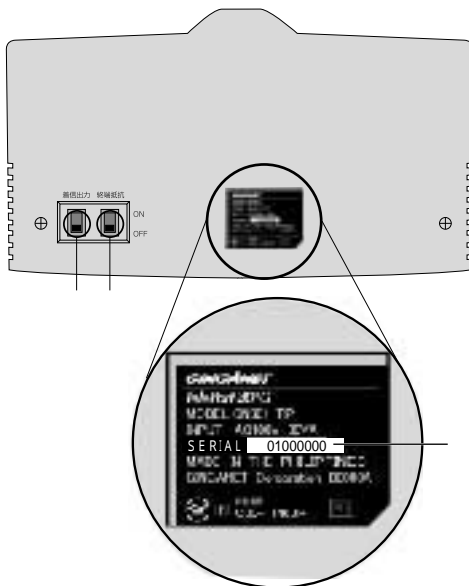

着信出力スイッチ

の制御用端子にオプションのフラッ
シャーを接続している場合はオン、可動
式カメラを接続している場合はオフに設
定します。

終端抵抗スイッチ

ISDN回線の終端抵抗オン/オフを切り
替えるスイッチです。配線上の終端に
接続する場合には、TA(DSU)側の終
端抵抗をオフにしてこのスイッチをオン
にして下さい。(66「用語集-終端
抵抗」)

SERIAL

シリアル番号(製造番号)です。

リモコン

よく使うリモコンボタン

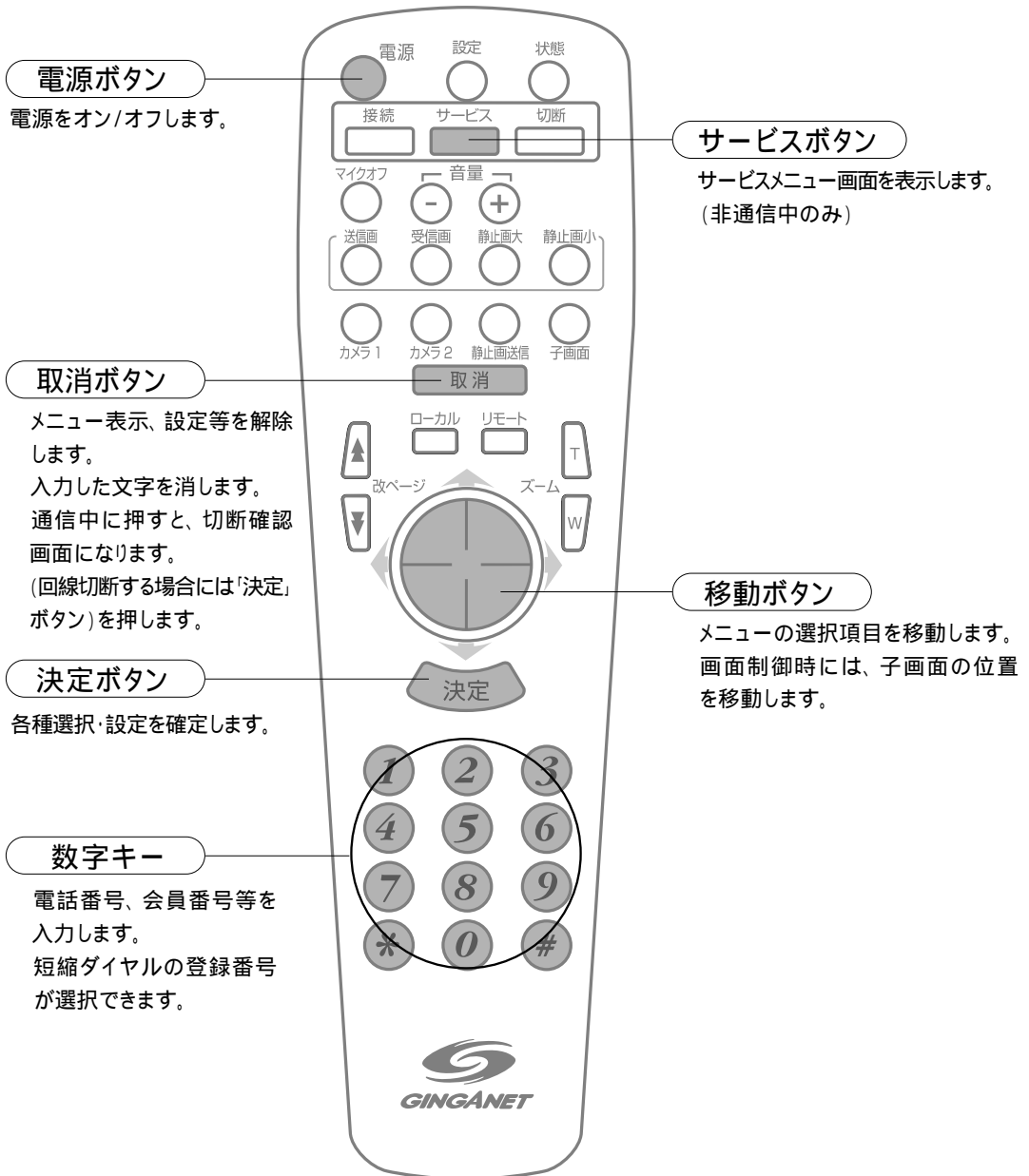

注意 使用上の注意を守って下さい。

電池を入れてご使用下さい。電池交換の際は、必ず2本同時に行ってください。1本ずつ別々に行くと故障の原因となります。

リモコン操作は、テレビではなく、TelePort本体に向けて行って下さい。

リモコンボタン機能一覧表(ボタン名は50音順に並んでいます)

ボタン名	機能	参照ページ
移動	選択項目や子画面の位置を移動します。可動式カメラ制御時には、相手側カメラの向きを制御します。(可動式カメラは別売りです)	
音量	ヘッドセット(または音声出力端子に接続した機器)から聞こえる音量を調節します。「-」を押すと小さくなり、「+」を押すと大きくなります。	30
改ページ	表示画面が複数ページに渡る場合、表示するページを切り替えます。	43
カメラ1	内蔵カメラの映像に切り替えます。	31
カメラ2	外付けカメラの映像に切り替えます。	43
決定	選択を確定します。	
子画面	子画面表示/非表示、子画面のサイズを切り替えます。	30
サービス	サービスマニュー画面を表示します。(非通信中のみ)	
受信画	相手から送られてくる映像を表示し、サイズを切り替えます。非通信中に押すと、「セルフチェック(機能診断)」に切り替わります。	31
状態	現在の通信状態を表示します。2回押すと詳細を表示し、3回押すと表示を消します。	42
ズーム	自分のカメラ映像のズーム機能を調節します。「T」ボタンでズームイン、「W」ボタンでズームアウトします。通信中、相手が可動式カメラ(別売り)をつけている場合は、相手側のカメラのズーム機能を調節できません。	43
静止画小	静止画を子画面に、受信画をフルスクリーンで表示します。	42
静止画送信	送信画を静止画として相手側に送信します。	41
静止画大	静止画をフルスクリーンに、受信画を子画面に表示します。	42
接続	非通信中に押すと「02.ダイレクトネット」画面を表示します。通信中に押すと、保留します。	
切断	通信中に押すと、切断確認画面になります。(回線切断する場合は「決定」ボタンを押します。)非通信中に押すと着信拒否状態になります。	32
設定	「27.設定メニュー」画面を表示します。	
送信画	相手側に送っている自分の映像を表示します。	41
電源	電源のオン/オフを切り替えます。通信中は切断確認画面になります。(回線を切断する場合は「決定」ボタンを押します。)	31
取消	メニュー表示を消します。文字入力をする画面では、入力した文字を消します。通信中に押すと、切断確認画面になります。(回線切断する場合には「決定」ボタンを押します。)	
マイクオフ	自分の音声を、相手側に聞こえない状態にします。もう一度押すと解除します。	30
リモート	相手が可動式カメラ(別売り)を外付けしている場合、相手のカメラを調節するモードに切り替えます。	
ローカル	相手カメラを調節するモードから、自分の端末機のカメラを調節するモードに切り替えます。	

設置しましょう

1 きれいに映る場所を選びましょう

- (1) 背景をシンプルにします。
背景(ご自身の後ろ側)に、物の少ない場所を選び、明るめの単色で統一すると、人物がきれいに映ります。(背後に人通りが多いと画像が乱れることがありますので、ご注意ください。)
- (2) 部屋を明るくします。
逆光を避け、顔に光が当たるように配慮して下さい。顔にライトを当てると、きれいに映ります。
( 52「カメラ調整」)で、さらに映りをきれいに調節することができます。

顔にライトを当てましょう

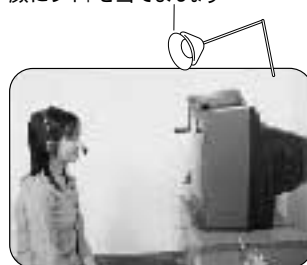

2 TelePortの設置に適した環境を選びましょう

- (1) 室内に設置します。
設置環境は、寒すぎたり暑すぎたりしない場所をお選び下さい。
(温度5～35℃、湿度20～80%、ただし結露しないようご注意ください)
- (2) スペースにゆとりを持たせます。
TelePortに熱がこもらないように、本体の両側に5cm以上のスペースを確保して下さい。

3 設置パターンを選びましょう

TelePortは、テレビに映っている通信相手とアイコンタクトが取れるよう、アイレベルカメラ(目線の位置にレンズがセットできるカメラ)を採用しています。お持ちのテレビや設置環境に合わせて、以下のパターンより選択して下さい。

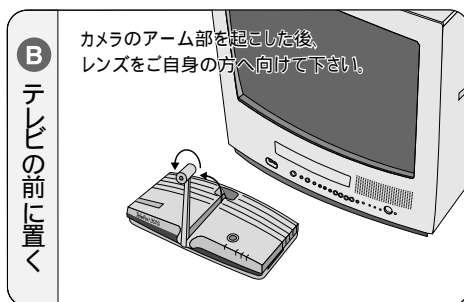
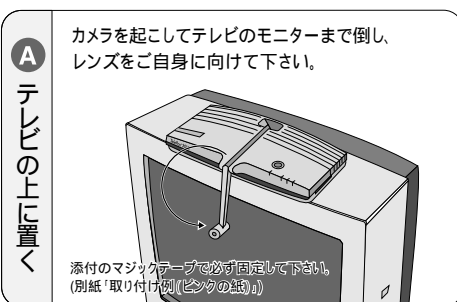

4 映像用ケーブルをつなぎましょう

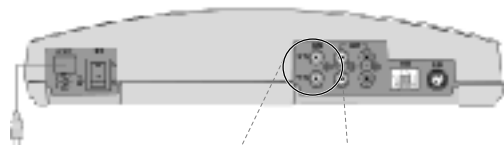

(1) 映像用ケーブル(黄色)の片側を本体背面の「映像 出力」に接続します。

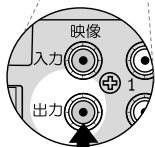

(2) 反対側を、テレビの外部入力の映像端子(黄色)に接続します。

テレビの「外部入力」は、他にも「VIDEO IN」「ビデオ入力」「外部入力 - 映像」等の呼び名があります。詳しくはお持ちのテレビの取扱説明書をお読み下さい。

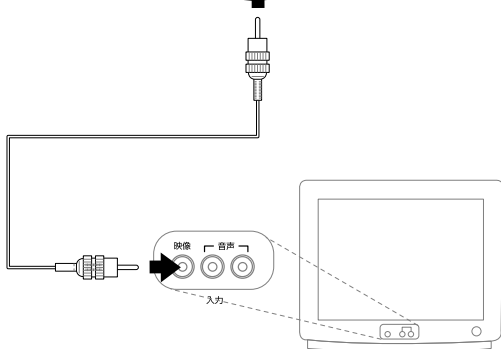

5 ヘッドセットをつなぎましょう

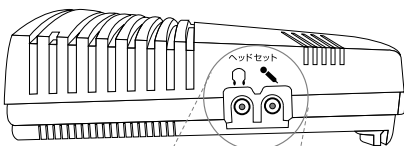

ヘッドセットのプラグをつなぎます。
溝のある方を上面に向けて、しっかりと差し込んで下さい。

差し込み方が甘いと、相手の音声は聞こえるのに、自分の音声が相手に届かないことがあります。その場合は、ヘッドセットのプラグを1回抜いて、奥までしっかりと差し込み直して下さい。

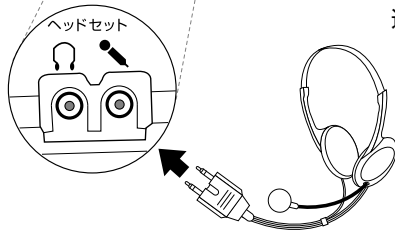

通信中に、ヘッドセットをテレビに近づけると、雑音の原因になります。相手側に迷惑がかかりますのでご注意下さい。

ヘッドセットを本体に接続しておく場合は、接続部分に上下方向からの圧力がかからないように注意して下さい。

6 電源をコンセントにつなぎましょう

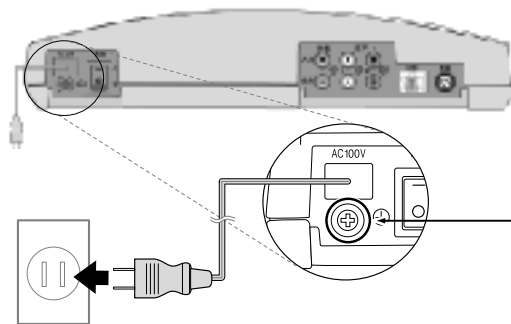

電源プラグをコンセントに差し込みます。

アースを装着して下さい。
(66「用語集-アース」)

7 本体の主電源を入れましょう

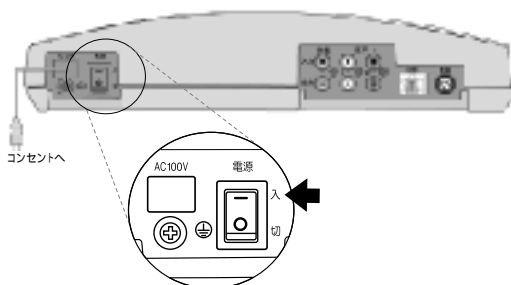

本体背面の「主電源スイッチ」を「入」にします。しばらくすると、本体正面の「電源ランプ」が緑色に点灯します。

緑色に点灯します。

8 テレビのチャンネルを合わせましょう



- (1) テレビの電源を入れます。
- (2) 使用するチャンネルに合わせます。
映像用ケーブルが接続されているテレビ側の端子名と同じチャンネルに合わせます。
例: 接続端子「ビデオ1」 チャンネル「ビデオ1」
: 接続端子「外部入力3」 チャンネル「外部3」等
チャンネルが合うと、画面上に「サービスメニュー」が映ります。

画面に何も映らない場合は・・・

～ の場合はテレビのチャンネルが違っている可能性があります。
以下のことを確認しましょう。



画面が真っ黒(真っ青)になっている
テレビ番組が放送されている
画面が砂嵐のようにになっている

テレビ、またはテレビのリモコンで「入力切替」、「ビデオ1」、「外部入力」等のボタンを押して正しいチャンネルに合わせましょう。
映像用ケーブルの接触がゆるくなっていないかを確認しましょう。

9 回線ケーブルをつなぎましょう

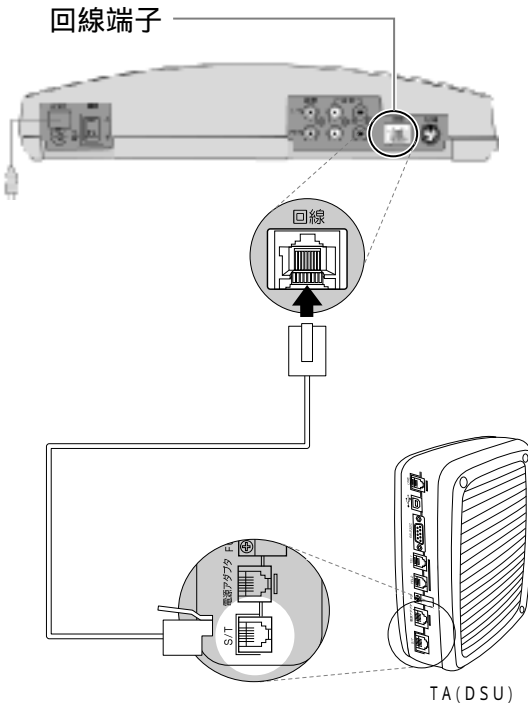

(1) 回線ケーブル(白色)の片側を本体背面の「回線」端子に「カチッ」と音がするまで差し込みます。

(2) 反対側を、TA (DSU)のS/T端子に差し込みます。

「S/T端子」には他にも「ISDN接続ポート」「S/Tラインコネクタ」「ISDN S/T点」等の呼び名があります。詳しくはお持ちのTA (DSU)の取扱説明書をお読み下さい。

◀ この図は、NTT「INSメイトV30Slim」をモデルにしています。他機種をご利用になる場合は、お持ちのTA (DSU)の取扱説明書をお読み下さい。

NTTや電器店等で「INSメイトV30Slim」を購入された場合、「S/T端子」はついておりません。NTT製オプション製品の「S/Tユニット」を別途ご購入頂く必要があります。

S/T端子のついていないTA (DSU)ではお使い頂けません。お持ちのTA (DSU)にS/T端子がついているかどうかをご確認下さい。ご不明な方はお持ちのTA (DSU)のメーカー名と型番をギンガネットテクニカルサポート(06-7688-1717)までお知らせ頂ければ、お調べ致します。



TelePort本体の底面に終端抵抗スイッチがついています。配線上の終端に接続する場合には、TA (DSU)の終端抵抗を「オフ」、TelePortの終端抵抗を「オン」にして下さい。

(11「各部の名称-終端抵抗」)

TA (DSU)と10メートル以上離れた場所にTelePortを設置するには、別途LANケーブル(ストレートタイプ・カテゴリ5・8極8芯)をご購入下さい。

「会員情報の登録をしましょう」のページへ進み、会員情報の登録を行って下さい。

▶▶  19「会員情報の登録をしましょう」へ

TA機能を持たない単体DSUの場合

● 単体DSUにS/T端子が2つある場合

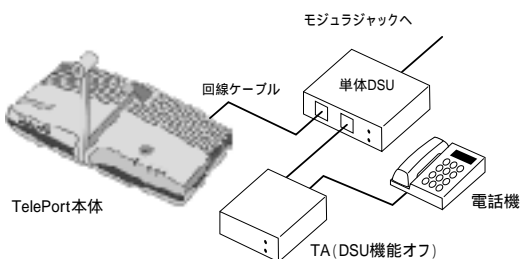

DSUのS/T端子にTelePortの回線ケーブルを差し込んで下さい。

● バス配線キットを使用する場合

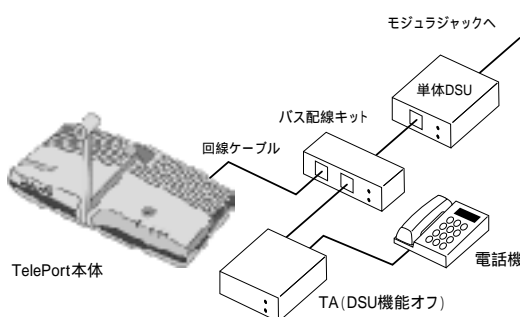

単体DSUの後にバス配線キット(S/T端子を複数口に変換する装置)を取りつけてバス配線キットのS/T端子にTelePortの回線ケーブルを差し込んで下さい。

● 単体DSUにS/T端子が1つある場合

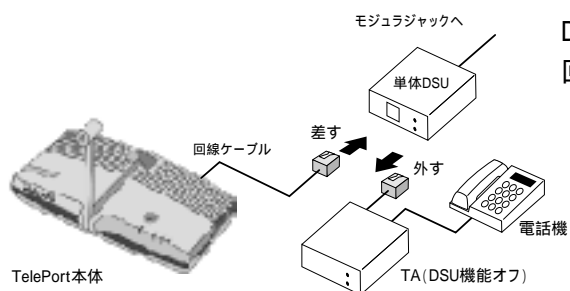

DSUのS/T端子にTelePortの回線ケーブルを差し込んで下さい。

TelePortの差し直しをして頂く前にTAに接続されたその他の通信機器等は全て回線切断して下さい。さもないと、数分間TelePortで通信を行うことができなくなる場合もございますのでご注意下さい。

S/T端子のついていないTA(DSU)ではお使い頂けません。お持ちのTA(DSU)にS/T端子がついているかどうかをご確認下さい。ご不明な方はお持ちのTA(DSU)のメーカー名と型番をギンガネットテクニカルサポート(06-7688-1717)までお知らせ頂ければ、お調べ致します。

TelePort本体の底面に終端抵抗スイッチがついています。TA(DSU)の終端抵抗を「オフ」、TelePortの終端抵抗を「オン」にして下さい。(11「各部の名称-終端抵抗」)

TA(DSU)と10メートル以上離れた場所にTelePortを設置するには、別途LANケーブル(ストレートタイプ・カテゴリ5・8極8芯)をご購入下さい。

2 会員情報の登録をしましょう



別送の「登録内容確認票」(黄色の紙)をお手元にご用意下さい。

1 「27.設定」アイコンを選択しましょう



サービスメニュー 1 ページ目 (1/3)

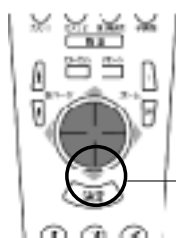

(1) リモコンの「移動」ボタンの下部を押し、黄色の選択枠を下へ移動させます。

黄色の選択枠は、「移動」ボタンを押した方向に動きます。枠で囲まれたアイコンが、その時選択されているサービスになります。

選択されたサービス名は画面下に表示されます。

リモコンはテレビではなくTelePort本体に向けて操作して下さい。



サービスメニュー 2 ページ目 (2/3)



選択枠が画面の1番下にある状態でもう1度下に押し、次のページに移ります。

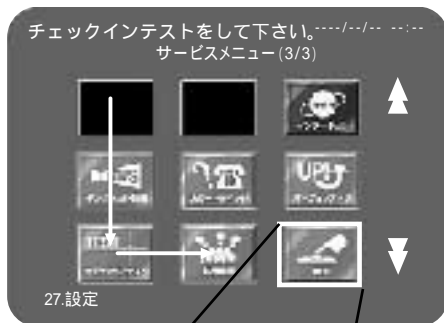

サービスメニュー 3 ページ目 (3/3)



(2) サービスメニューの3ページ目(「サービスメニュー (3/3)」と表示されます)にある「27.設定」アイコンを選択し、「決定」ボタンを押します。



2 「会員情報設定」アイコンを選択しましょう

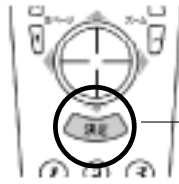

黄色の選択枠が「会員情報設定」アイコンを選択していることを確認し、「決定」ボタンを押します。

3 会員情報リストより番号を選択しましょう

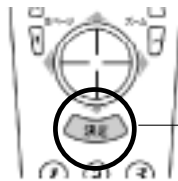
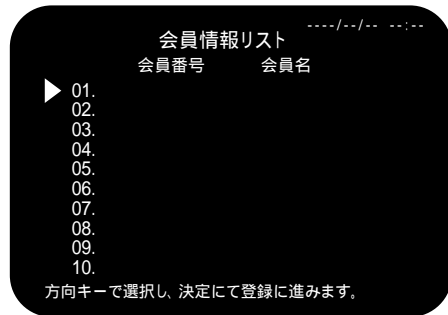

「移動」ボタンで、登録したい任意の番号に三角のマーク(▶)を合わせ、「決定」ボタンを押します。

4 会員番号と暗証番号を登録しましょう

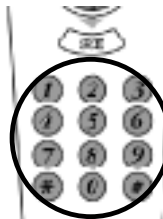
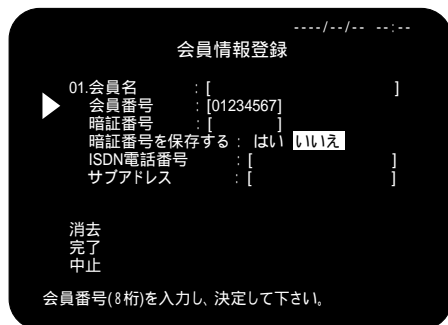

三角のマーク(▶)を会員番号に合わせ、「数字キー」で登録内容確認票に記載の8桁の会員番号を入力します。

(左図の例では、会員情報リストの「01」に登録しています。)

暗証番号を保存する場合は

三角のマーク(▶)を「暗証番号」に合わせ、「数字キー」で4桁の暗証番号を入力します。どの数字を入力しても画面には「XXXX」と表示されます。入力間違いにご注意下さい。ご自身で決めた暗証番号を入力しても無効です。

三角のマーク(▶)を「暗証番号を保存する」に合わせ、「移動」ボタンの左右で「はい」を選択して下さい。



暗証番号を保存しておく、チェックインの度に暗証番号を入力する手間が省けるので便利です。ただし、本人以外でもチェックインできてしまいますので、その点をご了承の上、登録して下さい。

5 登録を完了しましょう

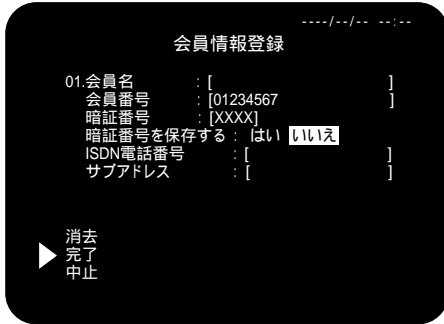

三角マーク(▶)を「完了」の項目に合わせ、「決定」ボタンを押します。

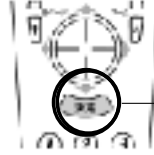

入力した設定を破棄して設定メニューに戻る場合は「中止」を選択し「決定」ボタンを押します。

さらに会員名等詳細まで登録する場合は(51「会員情報設定」)を参照して下さい。

6 リストに会員番号が登録されます

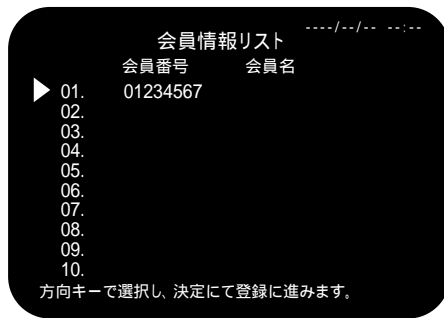

リストにご自分の会員番号が表示されているかを確認します。登録が終了したら、「サービス」ボタンを押して、サービスメニューに戻ります。

③ サービスご利用の準備をしましょう

バージョンアップをしましょう

1 「24.端末機バージョンアップ」アイコンを選択しましょう



サービスメニュー1ページ目(1/3)

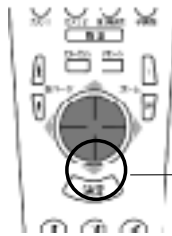

(1) リモコンの「移動」ボタンの下部を押し、黄色の選択枠を下へ移動させます。

黄色の選択枠は、「移動」ボタンを押した方向に動きます。枠で囲まれたアイコンが、その時選択されているサービスになります。



サービスメニュー2ページ目(2/3)

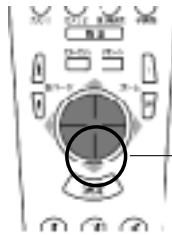

選択枠が画面の1番下にある状態でもう1度下に押し、次のページに移ります。



サービスメニュー3ページ目(3/3)



(2) サービスメニューの3ページ目（「サービスメニュー(3/3)」と表示されます)にある「24.端末機バージョンアップ」アイコンを選択します。

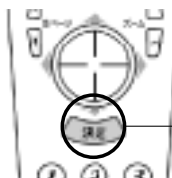

(3) リモコンの「決定」ボタンを押します。

2 サービスの利用者を選択しましょう



別送の「登録内容確認票」(黄色の紙)をお手元にご用意下さい。

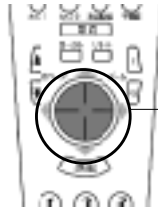
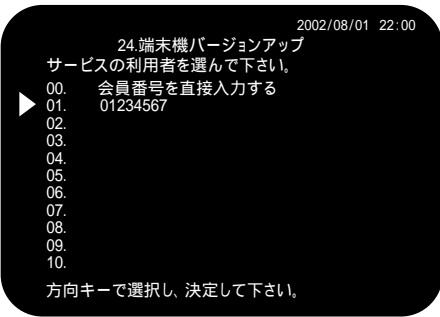

(1) サービスの利用者を選択します。

「移動」ボタンの上、または下を押して三角のマーク(▶)をご自身の番号に合わせ、「決定」ボタンを押します。

暗証番号を保存している方はそのままバージョンアップが始まります。

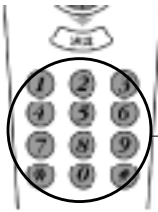
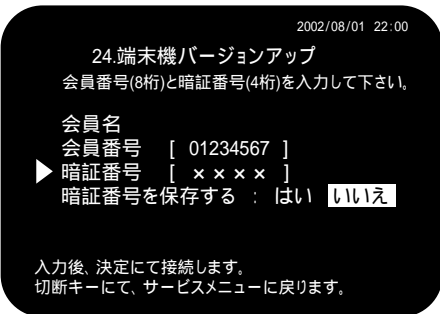

(2) 「会員情報設定」で、暗証番号の保存を行っていない場合は、登録内容確認票に記載の暗証番号を入力し「決定」ボタンを押します。

ご自身で決めた暗証番号を入力しても無効です。

暗証番号は、どの数字(エラーコード)を入力しても「XXXX」と表示されますので、入力間違いにご注意下さい。画面の左下に4桁の数字が出て接続できない場合は、(64「エラーコードを確認しましょう」)を参照して下さい。「3017 相手側が話し中(通信中)です」というメッセージが表示されて切断された場合は、回線が込み合っている状態ですので、しばらく待ってから再度おかけ直し下さい。

3 バージョンアップが始まります

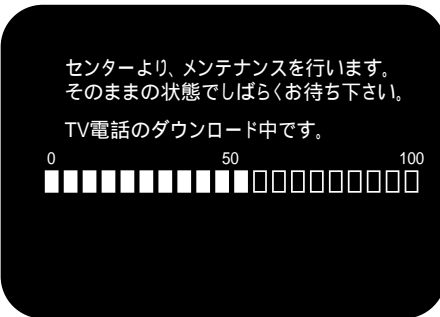

自動的にバージョンアップが始まります。再びサービスメニュー画面に戻るまで、電源を切ったり、回線ケーブルを引き抜いたりせず、そのままお待ち下さい。

バージョンアップには数分～十数分かかります。(67「用語集-ブレイク」)

ダウンロードが不要な場合があります。

お持ちの端末が既に最新のバージョンの場合は、画面上に「この端末は最新のバージョンです」というメッセージが表示されます。最新のバージョンの場合はダウンロードの必要がありませんので、「サービス」ボタンを押して、サービスメニュー画面に戻って下さい。



バージョンアップが始まらない場合は・・・

「センターよりメンテナンスを行います」の画面から上図の画面になかなか切り替わらない場合(30秒以上そのままの場合)は、一旦回線を切断し、ギンガネットテクニカルサポート(06-7688-1717)までご連絡下さい。

チェックインテストをしましょう

1 「25.チェックインテスト」アイコンを選択しましょう

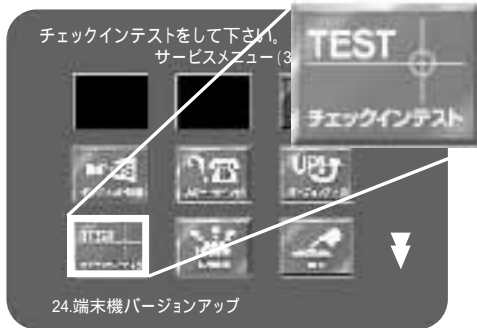

(1) サービスメニューを表示させます。

表示されていない場合は、「サービス」ボタンを押して、サービスメニュー画面を表示させます。

(2) アイコンを選択します。

前項の「バージョンアップをしましょう - 」の要領で、今度は「チェックインテスト」アイコンを選択します。

サービスメニューの3ページ目にある「25.チェックインテスト」を選択し、「決定」ボタンを押します。

2 サービスの利用者を選択しましょう

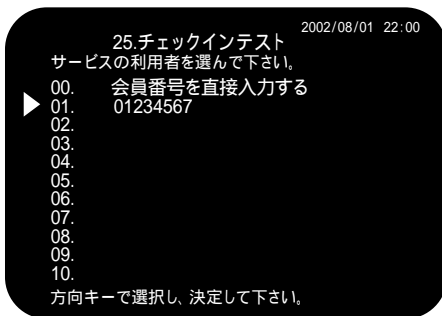

(1) サービスの利用者を選択します。



「移動」ボタンの上、または下を押して三角のマーク(▶)をご自身の番号に合わせ、「決定ボタン」を押します。

暗証番号を保存している方はそのままチェックインテストが始まります。

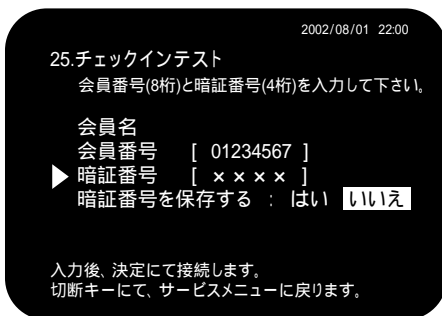

(2) 「会員情報設定」で、登録内容確認票に記載の暗証番号の保存を行っていない場合は、暗証番号を入力し「決定」ボタンを押します。

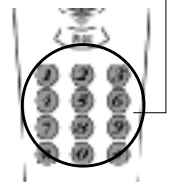

ご自身で決めた暗証番号を入力されても無効です。
暗証番号は、どの数字を入力しても「XXXX」と表示されますので、入力間違いにご注意下さい。

3 テストビデオが始まります



テストビデオの種類を選択して下さい。

機種を選択する画面につながります。

「数字」ボタンの「2」を押して、**TelePort 301** を選択します。

4 ブ레이크(切断)しましょう

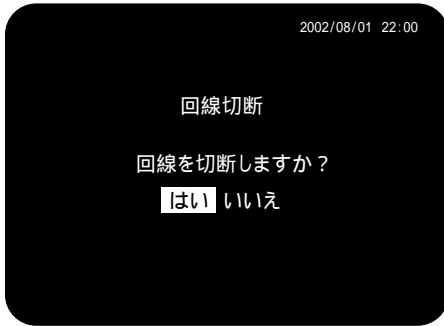

すべての項目をご覧になりますと、画面上に「切断して下さい」というメッセージが表示されます。

「ワンタッチ通信ボタン」を続けて2度押して切断します。

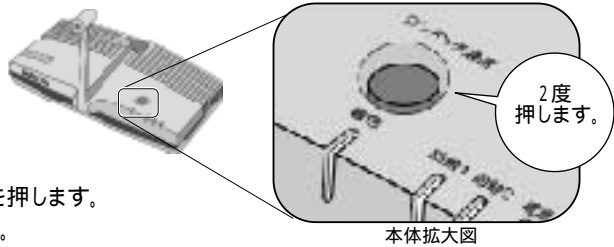

リモコンで
切断する場合は

リモコンの「切断」ボタンを押します。
切断確認画面になります。

リモコンの「決定」ボタンを押して切断します。

切断したくなければ、「移動」ボタンで「いいえ」を選んで「決定」ボタンを押すか、「取消」ボタンを押します。(67「用語集-ブレイク」)

チェックインテストが始まらない場合は以下のポイントを確認して下さい。



A 音が聞こえない

- ヘッドセットを着けていますか？
- 音量は「7」に設定されていますか？
- ヘッドセットは本体にしっかりとつながっていますか？
- ヘッドセットのプラグの向きは正しいですか？

B 画像が見えない

- テレビのチャンネルを合わせていますか？
- 映像用ケーブル(本体)はしっかりとつながっていますか？

C 接続できない

- 正しい会員番号と暗証番号が入力されていますか？
- リモコンの向きは正しいですか？

(A)～(C)を確認しても改善されない場合は、ギンガネットテクニカルサポート(06-7688-1717)までお問い合わせ下さい。