

基本操作編

セットアップが済み、使用できる状態になったら、実際にウェブゲイトを使ってみましょう。この項目では、ギンガネットのサービス体系と、基本的な操作方法を説明しています。

・サービスメニュー画面について	42
アイコンの選び方とページ移動	42
サービスメニューアイコンの説明	43
・ギンガネットのサービスについて	46
・サービスの利用方法を練習しましょう	47
・テレビ電話をかけてみましょう(ダイレクトネットサービス)	48
ウェブゲイトでかけるには	48
ウェブゲイトで着信を受けるには	50
・ミーティングネットサービスを利用してみましょう	51
・プラザネットサービスを利用してみましょう	52
予約制のプラザネットサービスを利用するには	52
・通信中のリモコン操作をマスターしましょう	53

サービスメニュー画面について

ウェブゲートの電源を入れると、GINGANETのロゴが表示された後、サービスメニュー画面が表示されます。ウェブゲートはサービスメニューにあるアイコンから、各サービスを利用することができます。

アイコンの選び方とページ移動

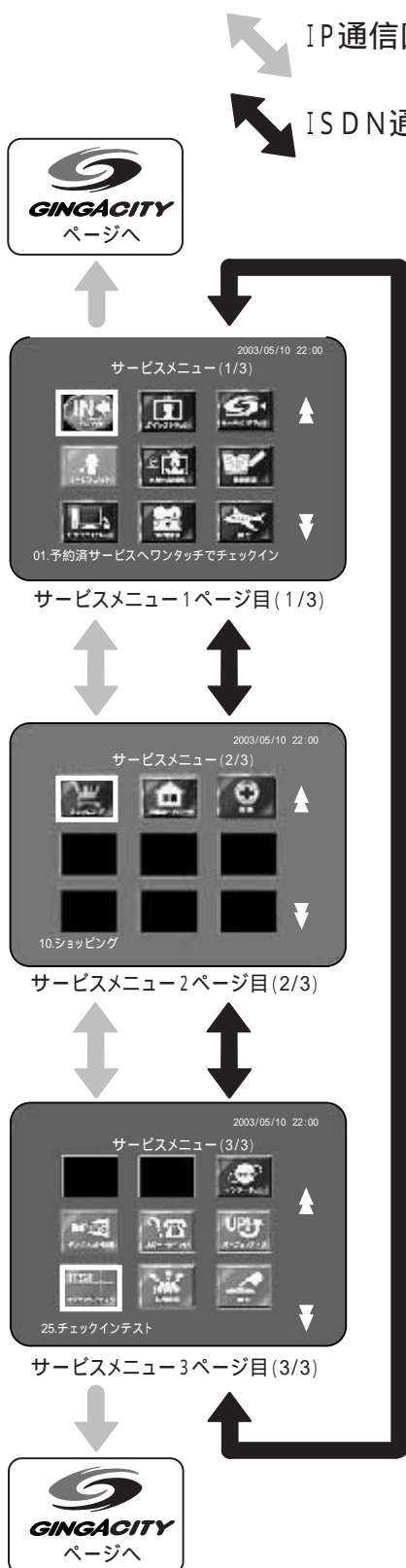

IP通信回線の時の画面のページ移動

ISDN通信回線の時の画面のページ移動



IP通信回線の時も、ISDN通信回線の時と同じページ移動です。「GINGA CITY」の画面には移動しません。(2004年3月現在)

● アイコンの選び方

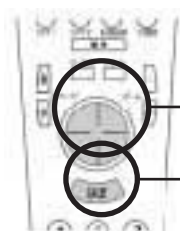

リモコンの「移動」ボタンで利用したいサービスのアイコンを選びます。

選ばれたアイコンは黄色もしくは赤い枠で囲まれます。

リモコンの「決定」ボタンを押します。

● サービスメニューページ移動

IP通信回線

IP通信回線をご使用の場合

サービスメニュー1ページ目の最上段のアイコンが選択されている状態でリモコンの「移動」ボタンの上、または、サービスメニュー3ページ目の最下段のアイコンが選択されている状態でリモコンの「移動」ボタンの下を押すと、オンラインメニュー「GINGA CITY」の画面に切り替わります。



GINGA CITY画面

「GINGA CITY」ページの情報、アイコンは不定期に変更されることがあります。



IP通信回線の設定が正しくない場合、「GINGA CITY」は表示されません。IP接続設定画面にて、設定に間違いがないかご確認下さい。

サービスメニューアイコンの説明



バージョンアップ

ワーゲイトは、通信回線を通じて最新のプログラムをダウンロードすることができます。

画面上に「バージョンアップが必要です」と表示された場合は、新しいバージョンのプログラムがリリースされております。その時はバージョンアップをして下さい。

バージョンアップの仕方については 36「バージョンアップをしましょう」をご覧ください。

購入後、初めてお使いの際には、必ずお持ちの端末をバージョンアップして下さい。

(最初のバージョンアップの際には、別紙の「クイックセットアップガイド」(カラー折込み)をご覧ください)

バージョンアップに必要な時間は、使用回線によって異なります。



…5分から10分弱



…10分弱から40分弱

バージョンアップ作業はすべて自動的に行なわれます。サービスメニュー画面が出るまで、電源を切ったり回線ケーブルを引き抜いたりせずに、そのままお待ち下さい。故障の原因となることがあります。

バージョンアップ中の画面

センターより、メンテナンスを行います。
そのままの状態ではばらくお待ち下さい。

TV電話のバージョンチェック中です。



1.バージョン確認画面

(1) 現バージョンの確認 < 自動 >

お持ちの端末のバージョンを確認します。30秒以上経っても左の画面にならない、または左の画面のまま変化しない場合は、一旦ブレイク(切断)して、ギンガネットテクニカルサポート(06-7688-1717)までお問い合わせ下さい。

センターより、メンテナンスを行います。
そのままの状態ではばらくお待ち下さい。

TV電話のダウンロード中です。



2.ダウンロード中の画面

(2) ダウンロード開始 < 自動 >

お客様の端末が、旧バージョンのものであれば、自動的にバージョンアップを開始します。

(3) 回線切断・再起動 < 自動 >

バージョンアップが終了すると、最新のプログラムに更新され、自動的に回線がブレイク(切断)されます。

(ご自身で設定された値はすべて初期設定に戻ります。)

その後、再起動をし、自動的にサービスメニュー画面に戻ります。

ダウンロードが不要な場合があります。

お持ちの端末が最新のバージョンの場合は、ダウンロードの必要がありません。その場合、上記「(1) 現バージョンの確認」の後、画面上に「この端末は最新のバージョンです」というメッセージが表示されます。

「サービス」ボタンを押して、サービスメニュー画面に戻って下さい。

回線を切断しました。

この端末は最新のバージョンです。
このままご使用いただけます。

取消でサービスメニューに戻ります。
0016 正常に切断しました。



チェックインテスト

チェックインテストでは、お持ちのワーブゲイトが正常に映像と音声を受信できているかを確認して頂くテストビデオを連続再生しています。ビデオの内容は、ワーブゲイトの使用法説明となっております。初めてチェックインテストのテストビデオをご覧になる方は、すべての項目をよくご覧下さい。

チェックインテストが必要な時

- A. 画面上に「チェックインテストをして下さい」というメッセージが表示された時
メッセージが表示されているにも関わらずチェックインテストを行わなかった場合、通信中に切断されることがあります。
- B. 時計が合わなくなった時 ……チェックインテストにはワーブゲイトの時計合わせ機能も付いています。画面右上に表示される時計が合わなくなった時は、チェックインテストを行って下さい。
- C. 使用環境が変わった時 ……TA(DSU)を買い替えた時、お部屋の模様替えや大掃除の後など、使用環境が変化した時には、必ずチェックインテストで正常な通信ができるかどうかを確認して下さい。
- D. バージョンアップの直後

正常な通信ができない、すぐに切断される等の問題が生じた場合は、
ギンガネットテクニカルサポート(☎ 06-7688-1717)までお問い合わせ下さい。



インターネット

ワーブゲイトでインターネット上のホームページを見ることができます。また、ホームページを閲覧しながら、ギンガネットのサービスを利用することもできます。(P74「インターネットに接続しましょう」)



インターネットアイコンは準備中です。(2004年3月現在)



ギンガネットクラブ情報

ギンガネットクラブ会員の皆様にお届けする、お知らせビデオを放映しています。

新たなサービスや、バージョンアップのお知らせ等を随時更新していますので、定期的にご覧下さい。



サポートダイヤル

ワーブゲイトの使用法を始め、ギンガネットクラブに関するご質問等に、サポートスタッフがギンガネット電話にて対応致します。



拡張機能

別売りのオプションカードを使用します。ワープゲイト本体側面の「拡張」スロット(P 13 「右側面図」)にオプションカードを差し込むと、新たな機能を追加できます。



設定

ワープゲイトはお客様の使用状況に合わせて、様々な設定をすることができます。

より快適な環境で使用できるよう、自由に設定を行ってください。(P 93 「設定メニューアイコンの説明」)



設定メニュー画面

サービスメニューより「27.設定」を選択し、「決定」ボタンを押します。



リモコンの「設定」ボタンを押しても同じ画面を表示できます。

よく使う設定リスト

1. 使っていない時、自動的に電源をオフにするには ----- 「端末設定」- 「自動スタンバイ」
2. 音質を調節するには ----- 「映像音声設定」- 「音声出力モード」
3. 発信時、電話番号の頭に自動的に0をつけてかけるには ----- 「発信設定」- 「プレフィックス番号」
4. 相手に、自分の電話番号や名前を通知してかけるには ----- 「発信設定」- 「発信者番号通知」
5. ワンタッチ通信ボタンの接続先を設定するには ----- 「発信設定」- 「ワンタッチ発信」
6. かかってきた電話に自動的に応答するには ----- 「着信設定」- 「自動応答」
7. 着信音量を調節するには ----- 「着信設定」- 「着信音量」
8. ワープゲイトの機能をテストするには ----- 「保守」- 「機能診断」
9. 登録済の設定をすべて消去するには ----- 「保守」- 「登録データ全消去」

設定方法

1. 設定したい項目に左端の三角のマーク(▶)を合わせます。
2. 以下A.B.Cいずれかの方法で設定項目内容を入力します。

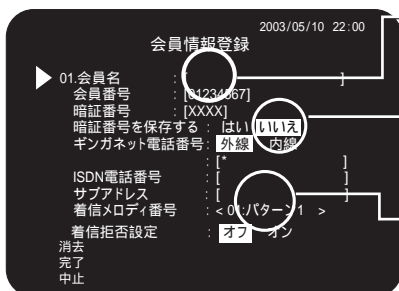

A. 文字を入力する場合([]で表示されます)

設定項目を選択して「決定」ボタンを押すと、文字入力画面になります。

B. 選択肢が反転表示されている場合

「移動」ボタンの左右で選択します。

C. 複数の選択肢がある場合(< >で表示されます)

「移動」ボタンの左右で、希望の設定を選択します。

ギンガネットのサービスについて

サービスご利用の前に

ギンガネットクラブの会員には、必ず会員番号(IDナンバー)と暗証番号(パスワード)が発行されます。これらの記載された「登録内容確認票」(黄色の用紙)がワープゲイト本体とは別に送付されます。この用紙がお手元に届き次第、サービスをご利用頂けます。

❗ 暗証番号は、この「登録内容確認票」にのみ記載されております。紛失等にお気を付け下さい。



ギンガネットには3つのサービスがあります

ギンガネット3つのサービス

ギンガネットのサービスは、「ダイレクトネット」「ミーティングネット」「プラザネット」の3つから成り立っています。すべてのサービスには、サービスメニュー画面のアイコンを選択してチェックイン(接続)することができます。

ダイレクトネット

ワープゲイト同士をつなぎ、1対1の会話を楽しむことのできるサービスです。

 ISDN回線に接続したワープゲイト同士で会話を楽しむことができます。ワープゲイト以外のギンガネット電話や、一般電話・携帯電話・PHSともつながられます。( 69「詳細設定してかけるには」)

 IP通信設定のされているワープゲイト電話同士で、会話を楽しむことができます。

ミーティングネット

複数地点をつなぎ、多人数で会話を楽しむことのできるサービスです。

( 51「ミーティングネットサービスを利用してみましょう」)

プラザネット

各種コンテンツサービスをご利用頂けます。

詳しいサービス内容は、別送の「プラザネットサービスのご案内」をご覧ください。

サービスの内容によっては、IP通信回線では、ご利用頂けない場合があります。詳しくは、「通信回線インフォメーション」をご覧ください。

会員の皆様へ

(1)バージョンアップの際にはお知らせいたします。

ギンガネットでは、ワープゲイトのバージョンアップを随時行っております。最新プログラムを配信する際は画面上に「バージョンアップが必要です」と黄色い文字で表示してお知らせいたします。

バージョンアップに必要な時間は使用回線により異なりますので、プラザネット等で既に予約が入っている場合は、コンテンツサービス利用後にバージョンアップを行って下さい。

( 36「バージョンアップをしましょう」)

(2)チェックインテストを行って下さい。

以下の場合には、必ず「25.チェックインテスト」を行って下さい。

「チェックインテストをして下さい」というメッセージが画面上に表示された時

画面右上に表示される時計が合わなくなった時

TA(DSU)を買い替えた・部屋の模様替えで設置場所を移動した等、使用環境が変わった時

バージョンアップの直後( 44「チェックインテストが必要な時」)

❗ 「チェックインテストをして下さい」というメッセージが表示されているにも関わらずチェックインテストを行わなかった場合、通信中に切断されることがあります。

サービスの利用方法を練習しましょう

いずれのサービスを使用する場合にも、以下の手順でチェックイン(接続) / ブレイク(切断)を行って下さい。

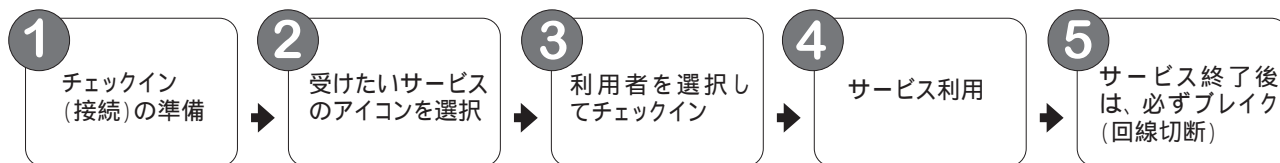

チェックインの準備をしましょう

チェックイン前には必ず、下記の(1)～(4)の手順でご自身のカメラ映像が映り、声が聞こえることを確認してから、チェックインして下さい。

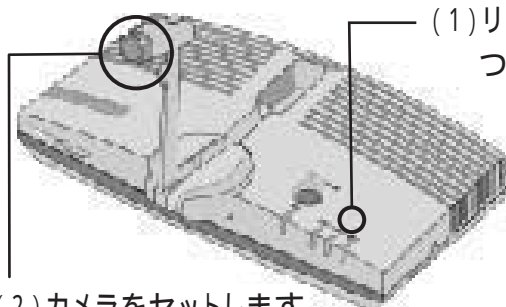

(1)リモコンの「電源」ボタンを押し、緑色の電源ランプをつけます。

緑色：電源がオンの状態です。

オレンジ色：電源オフの状態です。

→ リモコンの「電源」ボタンを押して下さい。

ついていない：主電源「切」の状態です。

→ 本体背面の主電源を「入」にして下さい。

(2)カメラをセットします。

カメラアーム部を起し、レンズをご自分に向けて下さい。



カメラを起こす場合は、必ずアーム部の「つまみ」を持って起こして下さい。
通信中は、カメラを起こした時から相手側に映像が送られていますのでご注意ください。
ワープゲイト使用後は、必ずカメラを元通りに収納するようにして下さい。(起こしたままにすると、落としたりぶつけたりした際に、破損する恐れがあります。)
カメラの向きを調整する時はアームのつけ根を持って左右に動かして下さい。



サービスメニュー

(3)テレビの電源を入れ、チャンネルを合わせます。

「入力切替」「ビデオ」「外部入力」等のボタンでチャンネルを切り替えます。チャンネルが合っていれば、画面に「サービスメニュー」(左図)が映ります。

真っ青や真っ黒の画面、または、テレビ番組や砂嵐等が映る場合はチャンネルを間違えている可能性があります。

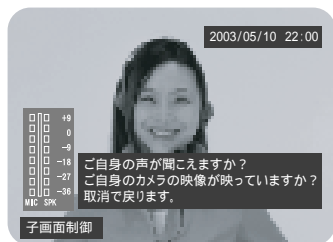

セルフチェック画面

(4)セルフチェック(機能診断)をします。

サービスメニューが映っている状態で「受信画」ボタンを押すと、簡単な機能診断ができます。予め、ご自身の映像と音声をチェックするようにしましょう。

・「映像の確認」:画面で、ご自身のカメラ映りを確認して下さい。
カメラ映りを調整する場合は(P.94「カメラ調整」)をご覧ください。

・「音声の確認」:適切な音量で相手に声が届くように、マイクの向きと位置を調整して下さい。

～「音声の確認」の方法～

リモコンの「音量ボタン」で音量を標準値の「7」に合わせます。

自然な声の大きさと発声しながら、左下に表示される音声レベルメータを確認します。

左側のメータが、マイク音量を示しています。緑のゾーンが適正値ですので、その付近を目盛りが行き来するように、マイクの向きと、口元からの距離を調節して下さい。(P.58「状態 - 音声レベルメーター」)

「取消」ボタンを押して終了すると、サービスメニューに戻ります。

ヘッドホンからの音量の調整を行うには、リモコンの「音量」ボタンで調節して下さい。(P.53「音量」ボタン)

テレビ電話をかけてみましょう (ダイレクトネットサービス)

ダイレクトネットサービスとは…

ワープゲイト(ギンガネット電話)同士をつなぎ、1対1の会話を楽しむことのできるサービスです。

ワープゲイトでかけるには

最初に 47「チェックインの準備をしましょう」の手順で、ご自身の音声と映像を確認して下さい。

1 「02.ダイレクトネット」アイコンを選択・決定しましょう



リモコンの「移動」ボタンで「02.ダイレクトネット」アイコンを選択し、「決定」ボタンを押します。

2 サービスの利用者を選択しましょう

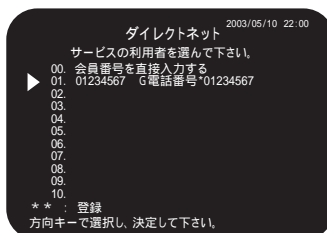

三角のマーク(▶)をご自身の番号に合わせ、「決定」ボタンを押します。



「内線」でご利用の場合は、相手と同じ内線グループに登録されている会員番号を選択して下さい。

3 電話番号を入力しましょう

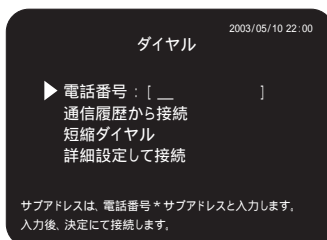

「電話番号」三角のマーク(▶)を「電話番号」に合わせ、電話番号を入力します。



リモコンの「数字キー」で、相手先の電話番号を入力します。

サブアドレス(109「用語集 - サブアドレス」)がある場合は、電話番号の後に「*」を入力し、サブアドレスを入力して下さい。



リモコンの「数字キー」で、先頭に「*」を入力して相手先のギンガネット電話番号を入力します。

例: 「*9876543210」

「内線」でご利用の場合は、「**」の後に相手の内線ギンガネット電話番号を入力します。
(93「会員情報設定 ギンガネット電話番号」)



会員情報登録に、ご自身のギンガネット電話番号が登録されていないと接続できませんのでご注意下さい。
IP通信を利用して電話をかける場合は、通信相手も「ISDN+IPプラン」に加入している必要があります。
IP通信回線から一般電話や携帯/PHSにはかけられません。(2004年3月現在)

「決定」を押して接続します。

「決定」ボタンを押すとダイヤルします。相手の方が応答するのをお待ち下さい。

5 相手の方との会話をお楽しみください

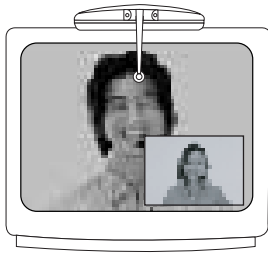

通信中に音量や子画面表示位置等を変更することができます。
(P 53 「通信中のリモコン操作をマスターしましょう」)

6 ブ레이크(切断)しましょう

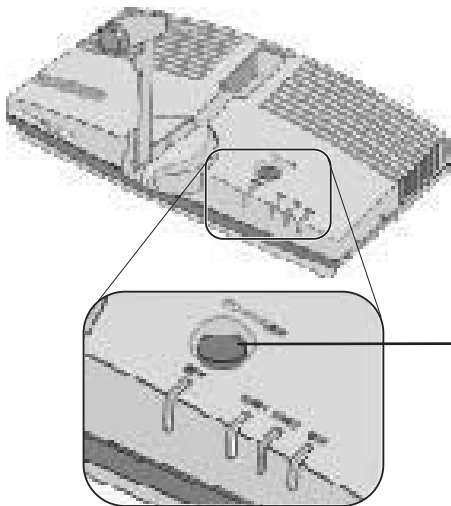

通信を終えるときは、必ずブ레이크(切断)します。
「ワンタッチ通信ボタン」を続けて2度押します。

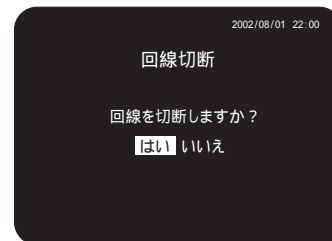

切断確認画面



リモコンで
切断する場合は

リモコンの「切断」または「取消」ボタンを押します。
切断確認画面になります。
リモコンの「決定」ボタンを押して切断します。
切断したくなければ、「移動」ボタンで「いいえ」を選んで「決定」ボタンを押すか、「取消」ボタンを押します。(P 110 「用語集-ブ레이크」)

7 カメラを収納し、電源を切りましょう

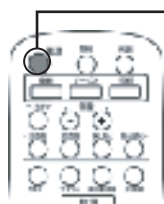
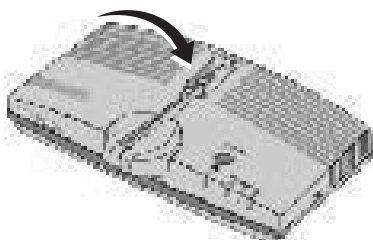

「電源」ボタンを押して、電源を切ります。

本体の主電源を切った場合は、通信できる環境かを確認するために、次回使用前に再度チェックインテストが必要となります。
内蔵カメラは使用後に必ず元通りに収納するようにして下さい。起こしたままにすると、ぶついたり、落としたりした際に破損する恐れがあります。収納する際は、アームの「つまみ」を持って収納して下さい。

ワーブゲイトで着信を受けるには

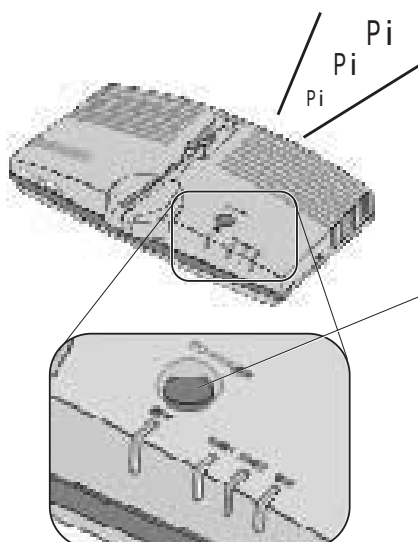

ワーブゲイトに着信があると、着信音が鳴ります。

着信音の設定 ➡ 93「会員情報設定」

着信音量の設定 ➡ 97「着信設定」

(1)「ワンタッチ通信ボタン」を押します。

(リモコンの「決定」ボタンを押しても、同じように応答できます。)

着信を拒否する場合は、リモコンの「取消」ボタンを押して下さい。
この時、相手には「着信を拒否されました。」というメッセージが表示されます。

(2)ヘッドセットをつけ、準備をします。

A.相手が電話の場合 ➡ そのままお話し下さい。

B.相手がワーブゲイト(ギンガネット電話)の場合

➡ テレビの電源を入れ、チャンネルを合わせると、
相手が映ります。

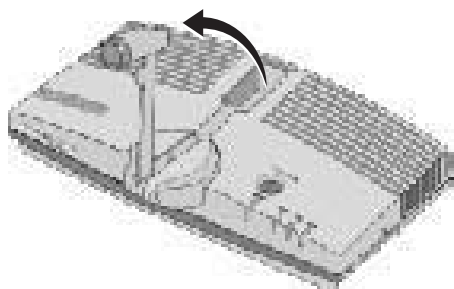

(3)カメラをセットします。

相手にご自分の映像を送ってもよい場合は、カメラを起こし、
レンズをご自分の方へ向けます。

ミーティングネットサービスを利用してみましょう

ミーティングネットサービスとは…

複数地点をつなぎ、多人数で会話を楽しむことのできるサービスです。

1 予約を取りましょう

予約の取り方は、「ギンガネットクラブ サービスご利用の手引き」をご覧ください。

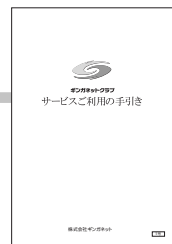

2 予約時間前に、チェックインの準備をしましょう

47「チェックインの準備をしましょう」の手順で、ご自身の音声と映像を確認して下さい。

3 時間通りにチェックインしましょう

サービスメニューで「01. 予約済サービスへワンタッチでチェックイン」を選択し、サービスの利用者を選択した後、「決定」ボタンを押してチェックインして下さい。

(「03. ミーティングネットサービス」アイコンを選択しても同様につながります。)



予約時刻よりも早すぎると、前にご予約の方が使用中の為つながりません。画面右上の時計を基準にして、必ず時間通りにチェックインしましょう。

画面左下に4桁の数字(エラーコード)が出てチェックインできない場合は、102「エラーコードを確認しましょう」を参照して下さい。それでも解決しない場合は、ギンガネットテクニカルサポート(☎06-7688-1717)までご連絡下さい。

基本操作編

チェックイン中の注意

ミーティングネットでは、音声切替え機能を採用しております。この機能は、以下の場合適用されます。

フルスクリーンを利用中に、3地点以上で接続する場合

4分割を利用中に、5地点以上で接続する場合

12+1分割を利用中に、14地点以上で接続する場合

16分割を利用中に、17地点以上で接続する場合

上記の場合は、音声に反応して画面上に映る人が自動的に切り替わります。利用中、ご自分の姿を画面に表示させたい場合は、声を大きめ且つ長めにお話し下さい。

ミーティングネットサービスを利用してみましょう
テレビ電話をかけてみましょう

4 時間通りにブレイク(切断)しましょう

ワンタッチ通信ボタンを2回押すか、リモコンの「切断」ボタンを押し、「決定」ボタンを押して下さい。



接続しているすべての会員が切断しないと、次の時間の予約を取った別の会員が利用出来ない恐れがあります。サービス終了後は、速やかにブレイクして下さい。

ブレイク後はカメラを収納し、リモコンで電源を切って下さい。

内蔵カメラは使用後に必ず元通りに収納するようにして下さい。起こしたままにすると、ぶつけたり、落としたりした際に破損する恐れがあります。収納する際は、アームの「つまみ」を使用して下さい。

プラザネットサービスを利用してみましょう

プラザネットサービスとは…

ワーブゲイトを使用して楽しめる色々なコンテンツサービスです。
プラザネットサービスの各サービス内容については、サービスメニュー  「04. サービスガイド」をご覧ください。



予約制のプラザネットサービスを利用するには

「01 予約済サービスへワンタッチでチェックイン」は、
予約制のサービスにチェックインする際に使用します。



1 予約を取りましょう



予約の取り方は、各コンテンツプロバイダの案内に従って下さい。

2 予約時間前に、チェックインの準備をしましょう

 47「チェックインの準備をしましょう」の手順で、ご自身の音声と映像を確認して下さい。

3 時間通りにチェックインしましょう

サービスメニューで「01 予約済サービスへワンタッチでチェックイン」を選択し、サービスの利用者を
選択した後、「決定」ボタンを押してチェックインして下さい。

 予約時刻よりも早すぎると、前にご予約の方が使用中の為つながりません。画面右上の時計を基準にして、必ず時間通りにチェックインしましょう。
何も予約をしていない場合は、「2995 予約日時を確認して下さい」と表示され、切断されます。画面左下に表示される4桁の数字を「エラーコード」と呼びますが、切断した場合には必ず表示されます。切断理由に心当たりがない場合は、表示されたエラーコードをメモして、 102「エラーコードを確認しましょう」をご覧ください。

4 時間通りにブレイク(切断)しましょう

ワンタッチ通信ボタンを2回押すか、リモコンの「切断」ボタンを押し、「決定」ボタンを押して下さい。

 接続しているすべての会員が切断しないと、次の時間の予約を取った別の会員が利用出来ない恐れがあります。サービス終了後は、速やかにブレイクして下さい。
ブレイク後はカメラを収納し、リモコンで電源を切って下さい。
内蔵カメラは使用後に必ず元通りに収納するようにして下さい。起こしたままにすると、ぶついたり、落としたりした際に破損する恐れがあります。収納する際は、アームの「つまみ」を使用して下さい。

非予約制のプラザネットサービスを利用するには

サービスメニューから、利用したいサービスのアイコンを選択し、チェックイン
します。

通信中のリモコン操作をマスターしましょう

「音量」ボタン

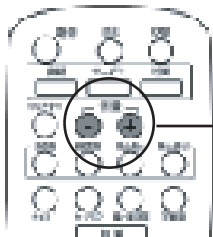

音量を調節します。

聞こえる音量をコントロールします。

「+」ボタンを押すと、音量が大きくなります。

「-」ボタンを押すと、音量が小さくなります。(標準的な音量は「7」です。)



この「音量」ボタンは、聞こえる音量を調節するためのボタンです。ご自分側のマイクの音量は固定されていますので、このボタンで調節することはできません。

音量が大きすぎると、エコーが発生する場合があります。相手の声が聞きづらい場合はまず、相手のマイク位置を調節してもらいましょう。

「マイクオフ」ボタン

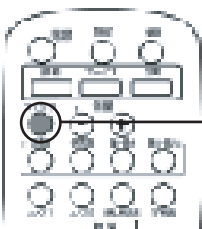

自分側のマイクをオフにします。

このボタンを押すと、自分側の音声相手が聞こえなくなります。

画面左下に、「マイクオフ」と表示されます。

再度「マイクオフ」ボタンを押すと解除されます。

「子画面」ボタン

子画面の表示・サイズを変更します。

「子画面」ボタンを押すごとに、「大サイズ 小サイズ 子画面なし」が切り替わります。

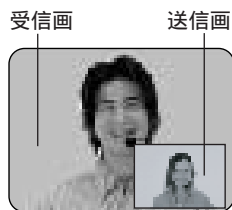

大サイズ

ボタンを1回押すと、自分側の映像(送信画)が子画面に表示されます。



小サイズ

ボタンを2回押すと、子画面が小さくなります。



子画面を消します。

ボタンを3回押すと、表示されていた子画面が消えます。

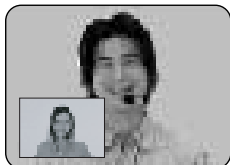

表示させた子画面の位置は、「移動」ボタンで上下左右に動かすことができます。

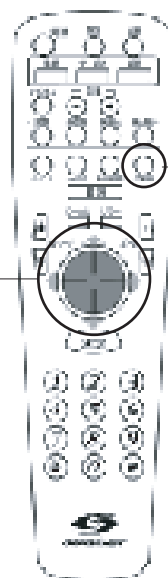

「送信画」ボタン

送信画(自分)



受信画(相手)

相手に送っている自分の映像を、大画面に表示します。

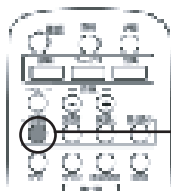

通信中にこのボタンを押すと、相手側に送っている自画像(送信画)を、ご自身でチェックすることができます。「子画面」ボタンを押すと、子画面には相手側の映像(受信画)が表示されます。

(P.53「子画面」)

「受信画」ボタン

受信画(相手)



送信画(自分)

相手から送られて来る映像を表示させます。

このボタンを押すと、相手側の映像(受信画)が表示されます。「子画面」ボタンを押すと、ご自分の映像(送信画)が、子画面に表示されます。

相手が誤って「静止画送信」ボタンを押してしまった等の理由で表示画面の様子が通常と異なってしまった場合は、このボタンを押すと、正常な画面に戻ります。

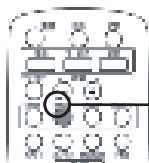

受信画のサイズを変更します。

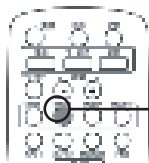
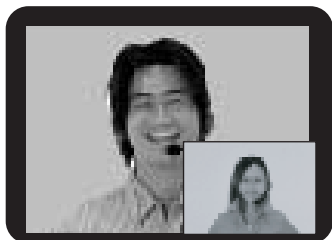

ボタンを1回押すと受信画が中サイズで表示されます。

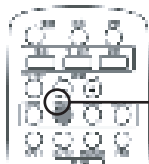
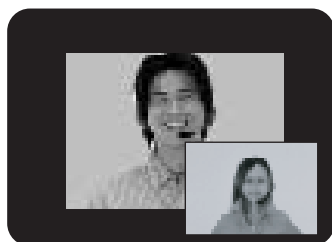

ボタンを2回押すと受信画が小サイズで表示されます。

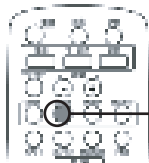

ボタンを3回押すと元のサイズに戻ります。

「カメラ 1」ボタン

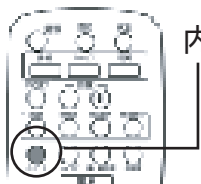

内蔵カメラからの映像を表示します。

「カメラ 2」ボタン

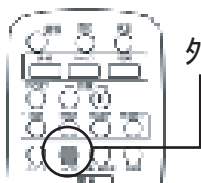

外部カメラからの映像を表示します。

ワークゲイト背面の映像入力端子に外部カメラが接続されている状態でこのボタンを押すと、外部カメラからの映像を表示します。外部カメラが接続されていない状態でこのボタンを押すと、真っ黒な画面になります。

外部カメラ以外にもお持ちのデジタルカメラ・ホームビデオ・その他映像機器を接続して、その画像を楽しむことができます。

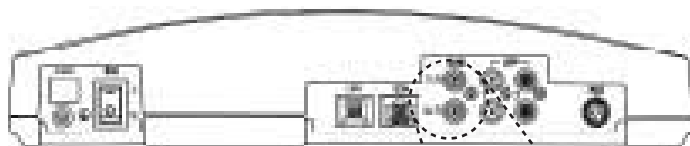

「映像入力」端子

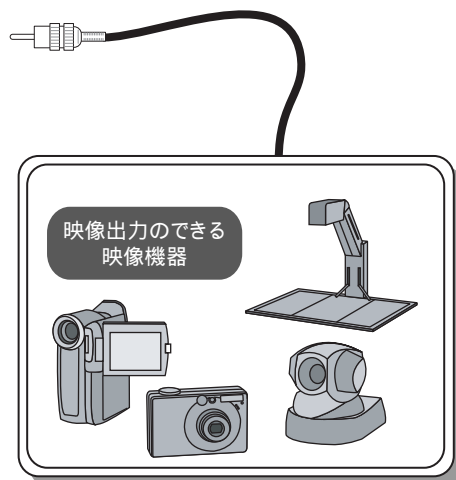

「静止画送信」ボタン

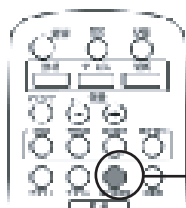
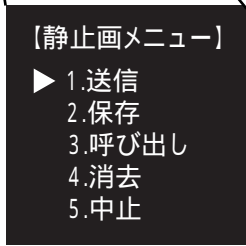
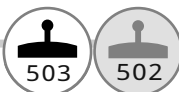

自分側のカメラに映っている画像を静止画として撮影します。

カメラの画像が静止画で撮影され、画面左下に「静止画メニュー」が表示されます。

三角のマーク(▶)を利用したい項目に合わせ、リモコンの「決定」ボタンを押します。

- 送信・・・撮影された静止画を通信相手に送ります。
非通信中の場合は、「送信」ではなく「撮り直し」になります。
- 保存・・・静止画を保存します。コンパクトフラッシュカード(別売り)を差していない場合は、一枚のみワープゲイト本体の内部メモリに保存します。
- 呼び出し・・・コンパクトフラッシュカード、または本体の内部メモリの中に保存されている画像データを呼び出します。
- 消去・・・コンパクトフラッシュカード、または本体の内部メモリの中に保存されている画像データを消去します。
- 中止・・・操作を中止します。



「静止画送信」ボタンを1回押すと、カメラの画像が静止画で撮影され、通信相手に送信します。 静止画メニューは表示されません。



多地点をつなぐサービス利用中は、他の会員の迷惑になる事がありますので、必要のない場面では、できるだけ静止画を送信しないようご注意ください。

「静止画大」ボタン

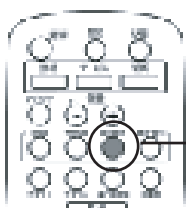

静止画を、フルスクリーンで表示します。

静止画をフルスクリーン表示し、子画面に相手側の映像(受信画)を表示します。

リモコンの「受信画」ボタンを押して静止画表示を解除しても、このボタンで再度表示することができます。

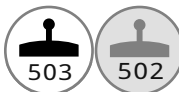

静止画が保存されていない場合は、静止画送信ボタン押した時と同じ動作をします。



一旦回線を切断すると、同じ静止画を表示させることは出来ません。
静止画を受信も送信もしていない場合は、画面は変化しません。

「静止画小」ボタン



静止画を、子画面に表示します。

相手側の映像(受信画像)をフルスクリーン表示し、子画面に静止画を表示します。

リモコンの「受信画」ボタンを押して、静止画表示を解除しても、このボタンで再度表示することができます。



一旦回線を切断すると、同じ静止画を表示させることは出来ません。
静止画を受信も送信もしていない場合は、画面は変化しません。

「電源」ボタン



切断確認画面が表示されます。

通信中に「電源」ボタンを押しても、すぐには電源オフになりません。

切断する場合は「決定」ボタン、そうでなければ「移動」ボタンで「いいえ」を選択して「決定」ボタンを押します。

「はい」を選んだ場合は、回線が切断され、その後電源がオフになります。

「設定」ボタン



設定メニューアイコンが表示されます。

サービスメニュー3ページ目にある「27.設定」アイコンを選んだ時と同じ設定メニューアイコンが表示されます。

「状態」ボタン

通信状態の確認ができます。

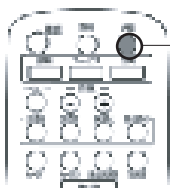

通信状態の概要が表示されます。

「状態」ボタンを1回押すと、左上に表示画面の種類、右上に時刻、左下に音声レベルメーターが表示されます。

音声レベルメーター

「MIC (マイク)」にヘッドセットのマイクや外部入力からのボリューム、「SPK (スピーカ)」にヘッドホンからのボリュームが表示されます。

メータの緑色の部分が適正值です。

ご自身のマイク音量が大き過ぎたり小さ過ぎたりする場合は、マイクの向きと口元からの距離を調節して下さい。

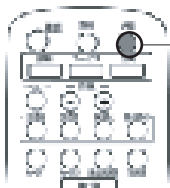
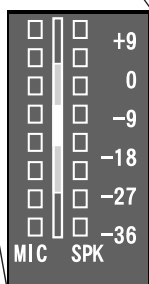

通信状態の詳細が表示されます。

「状態」ボタンを2回押すと、チェックイン先や通信状態の詳細が表示されます。リモコンの「移動」ボタンを左右で、

送信モード 受信モード ブラウザモード 設定モード が切り替わります。()

もう一度「状態」ボタンを押すと、表示は消えます。

()



<ブラウザモード> はありません。
(2004年3月現在)

「接続」ボタン



保留画面

(相手側に映る画面です。)

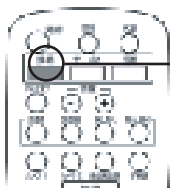

保留画面になります。

相手側に、左図のように「しばらくお待ちください」という画面が表示されます。

保留中は、

ダイレクトネットの場合は、相手に保留音が聞こえます。こちらの音声が相手側には聞こえません。相手からの音声が聞こえます。

もう一度「接続」ボタンを押すと、保留が解除されます。

「サービス」ボタン (IP通信回線の場合のみ)

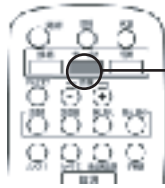

ホームページが表示されます。

テレビ電話で通信中にサービスボタンを押すと、インターネットに接続され、ホームページが表示されます。

子画面には相手側の映像が表示されます。
( 80「ダイレクトネット利用中にホームページを表示させる場合」)



ホームページは表示されません。
(2004年3月現在)

「切断」ボタン

接続中のサービスからブレイク(切断)します。



切断確認画面



切断確認画面になります。

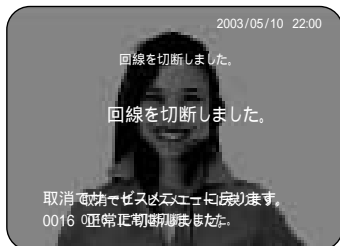

切断する場合は、「決定」ボタンを押します。



・「取消」ボタンを押しても、「切断」ボタンと同様に切断確認画面になります。
切断する場合は、「決定」ボタンを押して下さい。

・ワンタッチ通信ボタンを2回押してもブレイク出来ます。



非通信中にこのボタンを押すと、着信拒否の設定が出来ます。

全ての一般電話やギンガネット電話から着信を受けないようにすることができます。
( 68「ワープゲイトでの着信を拒否するには」)

「ローカル」ボタン



自分の端末の画面を制御します。

通信中にこのボタンを押すと、自分の送信画(自画像)フルスクリーンで表示されます。
リモコンの「ズーム」ボタンでカメラの倍率、「移動」ボタンで画像の表示位置の調節ができます。
(61「ズーム」)

「リモート」ボタン

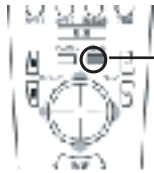

通信相手の画面構成等を制御します。

ウェブゲートの「相手カメラ制御」が「オフ」になっている時にこのボタンを押すと、通信相手の画面構成(子画面の位置)等を制御することができます。
(95「映像音声設定 相手カメラ制御」)

通信相手の端末に可動式カメラが接続されていない場合

通信相手の子画面の位置を制御できます。

自端末の子画面サイズと位置を通信相手の画面に反映させることができます。



設定例 ▶ 自端末の子画面位置とサイズが通信相手の端末に反映されます。



自端末の画面構成

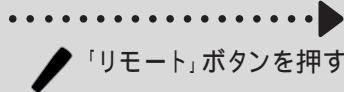

通信相手の画面構成

通信相手の端末に可動式カメラが接続されている場合

通信相手の外部カメラを制御できます。

相手カメラ制御が自分の端末、通信相手の端末共に「オン」の場合、通信相手の端末に接続されている可動式カメラを制御することができます。
リモコンの「移動」ボタンでカメラの向き、ズームボタンでカメラのズームを調節することができます。



自分の端末

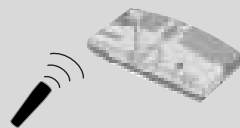

「リモート」ボタンを押す。

「移動」ボタンや「ズーム」ボタンを押す。

相手の端末



外部カメラ

外部カメラを制御できます。

「可動式カメラ」は、オプションで販売しております。
詳しくは、ギンガネットセンター(06-7688-1010)までお問い合わせ下さい。

「改ページ」ボタン

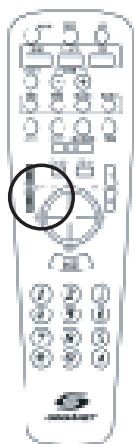

サービスマニュー画面で、ページごとの移動を行います。

「ズーム」ボタン



普通のサイズ

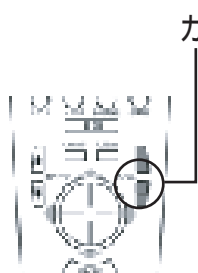

カメラのズームを制御します。

「T」ボタンでズームインします。
(画像が拡大していきます。)

拡大した分、画質が粗くなります。拡大した状態で「移動」ボタンを上下左右に押すと、画像の表示位置を調節できます。

「W」ボタンでズームアウトします。



ズーム時の画像(16段階切替可能)

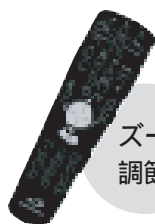

ズームの調節方法

「ローカル」ボタンを押すと、自分の端末のカメラを制御できる状態になります。

「ズーム」ボタンでズームを調節します。

「子画面」ボタンを押すと、元の画面に戻ります。

相手が可動式カメラ(別売り)を接続している場合は、相手カメラも制御できます。「リモート」ボタンで相手側カメラの制御に切り替わり、「ローカル」ボタンで自分側カメラの制御に切り替わります。
( 60「リモート」)

自室送信

ミーティングネットサービス等、多地点で接続して通信を行う場合に

「T」ボタンでご自身のカメラ映像を、自分以外の参加端末にフルスクリーンで表示させることが出来ます。

「W」ボタンで解除します。

送信側の画面は変わりません。

( 92「自室送信」)